



I Aplicación

La bomba centrífuga de rodete helicoidal RVN es la solución ideal para el bombeo de líquidos con alta concentración de sólidos en suspensión muy difíciles de bombear con una bomba centrífuga tradicional sin dañarlos. Gracias al diseño helicoidal de su rodete permite el bombeo de una manera delicada y sin atascamientos, por ejemplo, de líquidos con sólidos en suspensión (proporción: de 40% hasta 60%).

Ideal para bombear piezas de fruta o frutas enteras, aceitunas, champiñones, gajos de naranja, legumbres, verduras, pescado, etc.

La bomba centrífuga de rodete helicoidal RVN es muy adecuada en la industria enológica para el proceso de remontado, donde se requiere un caudal elevado y una mínima destrucción de las partes sólidas que están en suspensión (pepitas, hollejos, etc.). El diseño de la bomba contribuye en la fase de vinificación a la mejor extracción de taninos, materia colorante del vino y reduciendo la formación de lías consiguiendo como resultado vinos de alta calidad.

I Diseño y características

La bomba centrífuga de rodete helicoidal RVN es una bomba monobloc, destaca por su alto rendimiento (>70%) y bajo consumo de energía. Está construida por un cuerpo con drenaje, rodete helicoidal, cierre mecánico, linterna y eje con unión por compresión mecánica con el eje del motor.

Debido al perfil helicoidal del rodete y el flujo optimizado para evitar la obstrucción, la bomba permite el paso de sólidos sin dañar su estructura.

I Cierre mecánico

La bomba centrífuga RVN está equipada con un cierre mecánico simple interno. Como estándar, la parte estacionaria y la parte giratoria son de carburo de silicio, con juntas en EPDM.

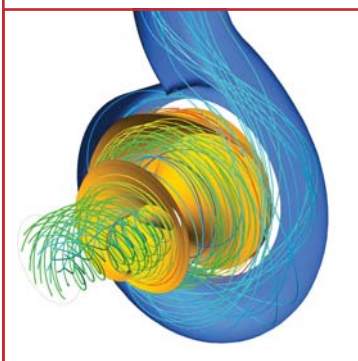

Rodete helicoidal diseñado mediante herramienta CFD (Computational Fluid Dynamics)

I Especificaciones técnicas

Materiales

Piezas en contacto con el producto	Acero inoxidable AISI 316L (1.4404)
Otras piezas de acero	Acero inoxidable AISI 304 (1.4301)
Juntas en contacto con el producto	EPDM

Cierre mecánico

Juntas	Carburo de Silicio (SiC/SiC)
	EPDM



I Especificaciones técnicas

Acabado superficial externo Mate
 Acabado superficial interno Ra < 0,8 µm

Conexiones: CLAMP

Motor: Premium Efficiency Nema C Face

Límites de operación:

Presión nominal 10 bar 145 PSI
 Rango de temperaturas -10 °C a +120 °C (EPDM) 14 °F a 248 °F
 +140 °C (SIP, máx. 30 min) 284 °F
 Caudal máximo 180 m³/h 790 US GPM
 Altura diferencial máxima 22 mcl 72 ft
 Velocidad máxima 1800 rpm

I Opciones

Juntas de FPM y PTFE.
 Carretilla en acero inoxidable.
 Cuadro eléctrico.

I Dimensiones generales

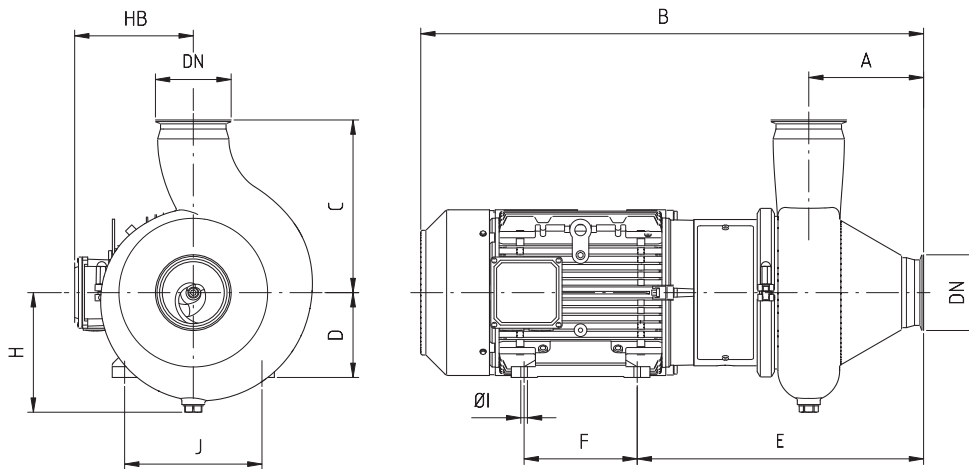

Bomba	Ø sólidos	HP	Motor	DN	A	B	C	D	E	F	H	HB	ØI	J	Peso [lbs]
RV-65	1,7	1	143TC	2 ½"	4,86	20,67	8,60	3,50	12,78	4,00	5,12	5,90	0,34	5,50	53
		1,5	145TC	2 ½"	4,86	21,26	8,60	3,50	12,78	5,00	5,12	5,90	0,34	5,50	57
RV-80	2,3	5	184TC	3"	6,73	25,59	9,80	4,50	15,35	5,50	6,50	7,03	0,41	7,50	128
RV-100	3	7,5	213TC	4"	7,11	29,53	10,69	5,25	17,71	5,50	7,40	7,48	0,41	8,50	185
		10	215TC	4"	7,11	31,13	10,69	5,25	17,71	7,00	7,40	7,48	0,41	8,50	205

* Dimensiones en pulgadas



I Área de selección

